

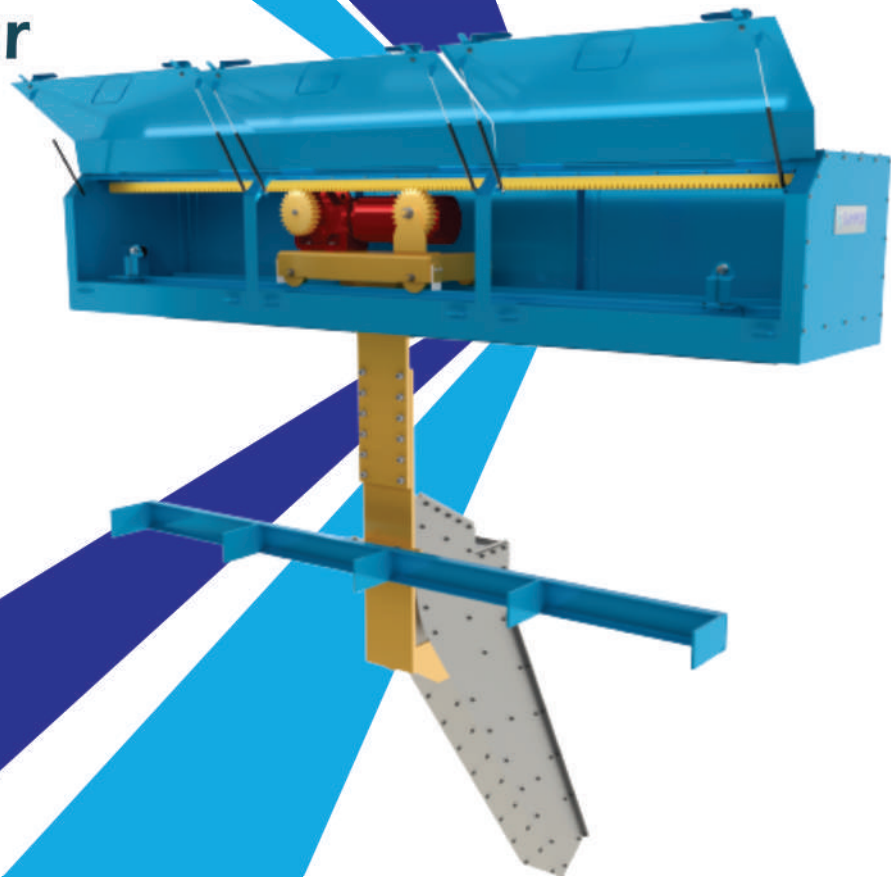

**Amostrador
tipo Linear**



Descrição

O Amostrador Linear tipo vai e vem é um equipamento utilizado na amostragem de sólidos granulados ou em polpas de minérios. Este amostrador opera em fluxo contínuo atendendo integralmente a norma NBR-ISO-3082, podendo ser instalado em chutes de transferências, descargas de correias transportadoras e chutes customizados para amostragem de polpas de minérios em regime de escoamento por gravidade.

Seu funcionamento “vai e vem” o torna muito simples podendo ser fabricado com acionamentos de pinhão e cremalheira ou pinhão e corrente, operando sempre com velocidade de translado constante ao longo do fluxo.

O Amostrador linear Sammix é dimensionado de acordo com a necessidade de cada processo, apresentando assim grande durabilidade e confiabilidade.

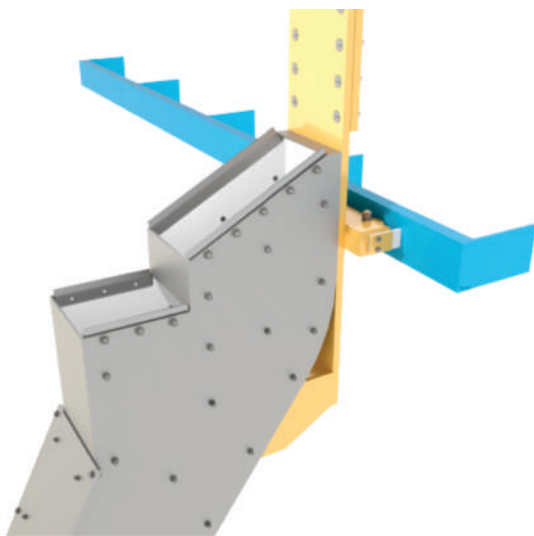

Vantagens

01 Os amostradores Lineares automáticos são indicados para amostragem de sólidos e polpa em material em casas de transferência ou em chutes.

02 As dimensões são variáveis em função da largura da correia do transportador, da vazão e do top size do material a ser amostrado.

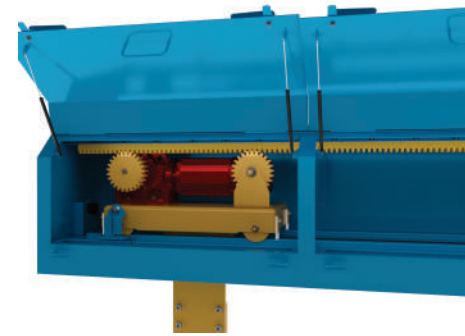

03 Eles podem ser do tipo cortador de descarga contínua ou tipo caçamba.

04 Atendem integralmente norma ABNT NBR ISO 3082:2019 (Minérios de ferro - Procedimentos de amostragem e preparação de amostra).

